

# CNS Technisches Datenblatt



# CNS Technisches Datenblatt

VDI 2198

Eigenschaften	1.1	Hersteller		OM	OM
	1.2	Typzeichen des Herstellers		CNS 14	CNS 20
	1.3	Antrieb: Elektro, Diesel, Benzin, Treibgas, Netzstrom		Elektro	Elektro
	1.4	Lenkung: Deichsel, Geh-, Stand-, Sitzlenkung, zwangsgesteuert		Deichsel	Deichsel
	1.5	Tragfähigkeit / Last	Q (Kg)	1400	2000
	1.6	Lastschwerpunktabstand	c (mm)	600	600
	1.8	Lastabstand von Mitte Vorderachse bei ausgefahrenen Gabeln	x (mm)	621 <sup>(1)</sup>	606 <sup>(6)</sup>
	1.9	Radstand	y (mm)	1291	1291
	Gewichte	2.1	Eigengewicht (ohne Batterie)	kg	1108
2.2		Achslast mit Last (vorne/hinten)	kg	897 / 1871	866 / 2586
2.3		Achslast ohne Last (vorne/hinten)	kg	901 / 467	946 / 506
Räder und Bereifung	3.1	Bereifung: Vollgummi, Superelast., Luft, Polyurethan		Polyurethan	Polyurethan
	3.2	Reifengröße, vorne	mm	230 / 120	230 / 120
	3.3	Reifengröße, hinten	mm	85 x 90	85 x 70
	3.5	Räder: Anzahl vorne/hinten (x = angetrieben)		1x-1 / 2	1x-1 / 4
	3.6	Spurweite, vorne	b10 (mm)	574	574
Maße und Raumbedarf	3.7	Spurweite, hinten	b11 (mm)	980 / 1180 / 1380	980 / 1180 / 1380
	4.2	Höhe Hubgerüst eingefahren	h1 (mm)	2327	1977
	4.3	Normalfreihub	h2 (mm)	1701	1351
	4.4	Hubhöhe	h3 (mm)	5390	4380
	4.5	Höhe Hubgerüst ausgefahren	h4 (mm)	6016 <sup>(3)</sup>	5006 <sup>(3)</sup>
	4.6	Sonderfreihub	h5 (mm)	/	/
	4.9	Höhe Deichsel in Fahrstellung (min/max)	h14 (mm)	762 / 1232	762 / 1232
	4.15	Höhe Gabeln gesenkt	h13 (mm)	40	50
	4.19	Gesamtlänge	l1 (mm)	1997 <sup>(5)</sup>	2012 <sup>(5)</sup>
	4.20	Länge einschl. Gabelrücken	l2 (mm)	847 <sup>(5)</sup>	862 <sup>(5)</sup>
	4.21	Gesamtbreite Fahrgestell	b1 (mm)	1107 / 1307 / 1507	1107 / 1307 / 1507
	4.22	Gabelzinkenmaße	s/e/l (mm)	35 / 100 / 1150	45 / 120 / 1150
	4.24	Gabelträgerbreite	b3 (mm)	820 <sup>(7)</sup>	820 <sup>(7)</sup>
	4.25	Gabelaußenabstand	b5 (mm)	400 / 720	430 / 750
	4.26	Abstand zwischen Radarmen	b4 (mm)	853 / 1053 / 1253	853 / 1053 / 1253
	4.31	Bodenfreiheit mit Last unter Hubgerüst	m1 (mm)	/	/
	4.32	Bodenfreiheit mit Last Mitte Radstand	m2 (mm)	30	30
	4.33	Arbeitsgangbreite bei Palette 1000x1200 quer	Ast3 (mm)	2508 <sup>(2) (5)</sup>	2515 <sup>(2) (5)</sup>
	4.34	Arbeitsgangbreite bei Palette 800x1200 längs	Ast3 (mm)	2496 <sup>(2) (5)</sup>	2508 <sup>(2) (5)</sup>
	4.35	Wenderadius	Wa (mm)	1588 <sup>(2)</sup>	1588 <sup>(2)</sup>
Leistungen	5.1	Fahrgeschwindigkeit (mit/ohne Last)	km/h	5,5 / 6	5 / 6
	5.2	Hubgeschwindigkeit (mit/ohne Last)	m/s	0,12 / 0,24	0,10 / 0,17
	5.3	Senkgeschwindigkeit (mit/ohne Last)	m/s	0,40 / 0,32	0,40 / 0,36
	5.7	Steigfähigkeit KB15' (mit/ohne Last)	%	1,2% / 6,3%	0,5% / 6,5%
	5.8	Steigfähigkeit KB5' (mit/ohne Last)	%	4,1% / 9,0% <sup>(4)</sup>	2,8% / 9,0% <sup>(4)</sup>
	5.10	Betriebsbremse		Elektrisch	Elektrisch
Elektromotor	6.1	Antriebsmotor, Leistung KB 60'	kW	1	1
	6.2	Hubmotor, Leistung 15% ED	kW	<sup>(1)</sup> 2,2 / 3	3
	6.3	Batterie nach British Standard / DIN 43531/35/36 A, B, C		DIN Elemente	DIN Elemente
	6.4	Spannung / Nennkapazität	V / Ah	24 / 240 (315 - 375)	24/315 (375)
	6.5	Batteriegewicht (± 5%)	kg	260 (295 - 304)	295 (304)
Sonstiges	8.1	Art der Fahrsteuerung		Elektronisch	Elektronisch
	8.4	Schallpegel, Fahrerohr	dB (A)	< 70	< 70

Die angegebenen Daten dienen nur als Richtwerte und beziehen sich auf Standardausstattungen

1) Für Simplex-Hubgerüste PAL bis zu einer Höhe von einschließlich h3 = 3580 mm  
2) Mit immer aktiver Deichsel - 45mm  
3) Mit Schutzgitter für sperrige Lasten

+ 543 mm für Masten 14 Q.I  
+ 537 mm für Masten 20 Q.I  
4) maximale Steigfähigkeit bezogen auf Fahrzeuggeometrie ohne Last

5) Bei Simplex-Hubgerüsten -21mm  
6) Bei Simplex-Hubgerüsten +21mm  
7) b3 = 980mm für Version mit Spurweite hinten ab 1380

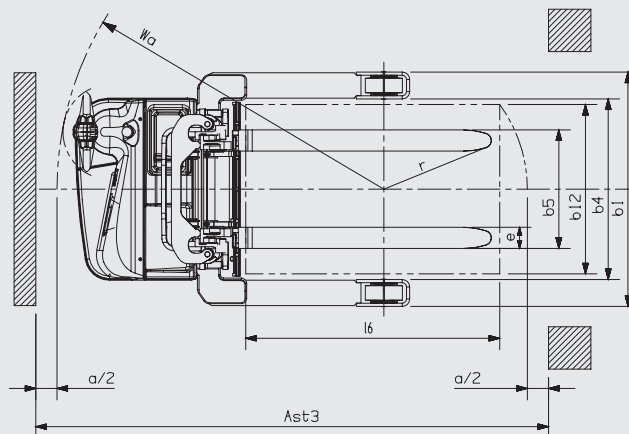
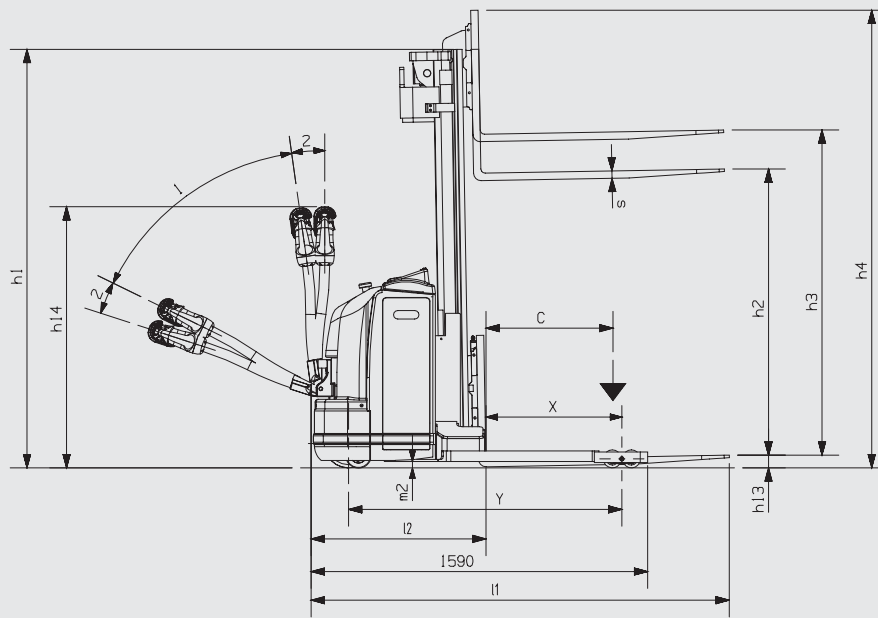

### HUBGERÜSTE 1.4 t

		Mono			Simplex					Duplex				Triplex					
Hubhöhe	$h_3$ mm	1510	1660	1810	2480	2900	3280	3580	3980	4480	2590	2990	3300	3600	3870	4170	4470	4940	5390
Höhe Hubgerüst eingefahren	$h_1$ mm	1977	2132	2282	1777	1977	2177	2327	2527	2777	1777	1977	2177	2327	1777	1877	1977	2177	2377
Höhe Hubgerüst ausgefahren	$h_2$ mm	2136	2286	2436	3106	3256	3906	4206	4606	5106	3216	3616	3926	4226	4496	4796	5096	5566	6016
Freihub	$h_4$ mm	1351	1506	1656	140	140	140	140	140	140	1151	1351	1660	701	1310	1251	1351	1551	1701

### HUBGERÜSTE 2.0 t

		Simplex			Duplex				Triplex					
Hubhöhe	$h_3$ mm	2900	3280	3580	2590	2930	3270	3570	3870	4170	4380			
Höhe Hubgerüst eingefahren	$h_1$ mm	1977	2177	2327	1807	1977	2177	2327	1807	1907	1977			
Höhe Hubgerüst ausgefahren	$h_2$ mm	3526	3906	4206	3216	3556	3896	4196	4496	4796	5006			
Freihub	$h_4$ mm	90	90	90	1151	1351	1551	1701	1181	1281	1351			

# CNS

## Deichselhubwagen



**Konstruktion:** Die verbreiterten Radarme sind mit 3 Innenabständen erhältlich: 850 mm, 1.050 mm, 1.250 mm.

Die 4-Punkt-Auflage mit seitlich angebrachter Deichsel garantiert hohe Stabilität und zugleich perfekte Sicht bei Ein- und Auslagerarbeiten der Waren in der Höhe. Die Antriebsgruppe und die Lenkrolle wurden vollständig in den Rahmen integriert, so dass die Füße des Bedienpersonals noch besser geschützt sind. Für die Baureihe ist ein Grundfahrgestell mit zwei Versionen von Hubmasten vorgesehen: mit einer Nennt Tragfähigkeit von 1.400 kg und mit einer Nennt Tragfähigkeit von 2.000 kg. Das vollständig blechverkleidete Batteriefach kann sowohl DIN- als auch BS-Batterien aufnehmen.

Die Batterieentnahme erfolgt bei dieser Baureihe von der Seite. Die im Rotomolding-Verfahren hergestellten PE-Abdeckungen sind so widerstandsfähig und elastisch, dass sie auch starke Stöße ohne Verformungen absorbieren.

**Deichsel:** Diese besteht aus einem neuen, aus einem Block gefertigten Deichselkopf aus hochresistentem Kunststoff und einem Deichselarm aus ovalem Profilrohr, und sind von einem Roboter miteinander verschweißt worden. Aufgrund der Form und Anordnung der Deichsel ist die Bedienposition für Personen jeder Körpergröße optimal. Das geringe Gewicht der Deichsel und die einfache Steuerung lassen auch bei längeren Arbeitsphasen mit dem Hubwagen beim Bedienpersonal keine Ermüdungserscheinungen aufkommen. Beim Loslassen der Deichsel kehrt diese zur Sicherheit des Bedieners stoß- und rückschlagsfrei in die Ruhestellung zurück. Zur serienmäßigen Ausstattung gehört eine Proportionalsteuerung für Hub- und Senkfunktion der Gabeln von der Deichsel aus.

**Antrieb:** Der Fahrmotor mit Nebenschlusstechnik hat eine Leistung von 1 kW. Die Lenkrolle ist mit einem einfachen Verstellmechanismus ausgestattet, der zur optimalen Haftung und Stabilität des Hubwagens beiträgt.

**Hubgerüst:** Die Hubmasten haben eine mit Nennt Tragfähigkeit von 1.400 und 2.000 kg. Es sind Simplex-, Duplex- und Triplex-Masten mit Freisicht und Hubhöhen bis über 5.000 mm vorgesehen. Die Masten sind mit kleinem Freihub (PAL) oder großem Freihub (GAL) der Gabeln erhältlich. Es sind zwei verschiedene Hubmotoren vorgesehen, entweder mit 2,2 kW oder mit 3 kW, je nach erforderlicher Tragfähigkeit und Hubhöhe.

**Bremsen:** Der Hubwagen verfügt über zwei unabhängige Bremssysteme: Betriebsbremse - Gegenstrombremse, wirkt auf den Fahrmotor (mit Energierückgewinnung) und wird elektronisch durch loslassen des Flügelschalters ausgelöst. Feststellbremse - Elektromagnetische Bremse

**Elektronische Anlage:** Stromversorgung mit 24 V Gleichstrom. Elektronische Antriebs- und Pumpensteuerung: MOSFET S.H.F.C. bei allen Modellen. Der Betriebsstundenzähler übernimmt dabei die Aufgabe, auf Funktionsstörungen hinzuweisen. Die neuen elektronischen Anlagen garantieren niedrigen Energieverbrauch und den geräuscharmen Betrieb der Hubwagen. Das Steuerungssystem verhindert Stromspitzen und schützt so Motoren und Batterie vor frühzeitigem Verschleiß. Alle elektrischen Anlagen und Verkabelungen bieten Schutzgrad IP 54 und sind gegen Wasserspritzer sowie Staubeintritt geschützt und ermöglichen eine dauerhafte Betriebszuverlässigkeit. Als Verbindungsstecker werden SAAB-Komponenten mit Schutzgrad IP 67 verwendet.

**Die angegebenen technischen Daten dienen nur als Richtwerte.  
OM Carrelli Elevatori behält sich das Recht vor, diese ohne Vorankündigung zu ändern.**

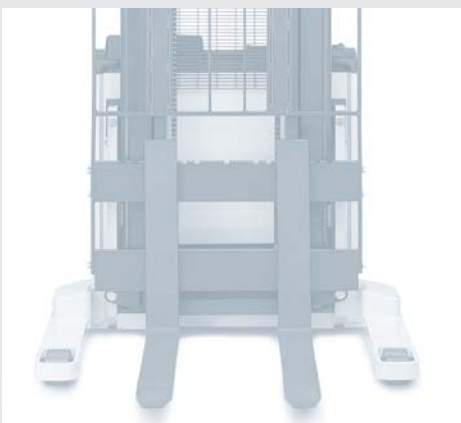

OM Carrelli Elevatori S.p.A.  
Viale A. De Gasperi, 7  
I-20020 Lainate (MI)  
Tel.: +39(02)937 65-1  
Fax: +39(02)937 65-450  
[www.om-mh.com](http://www.om-mh.com)