

cenTAURO 80 250 300

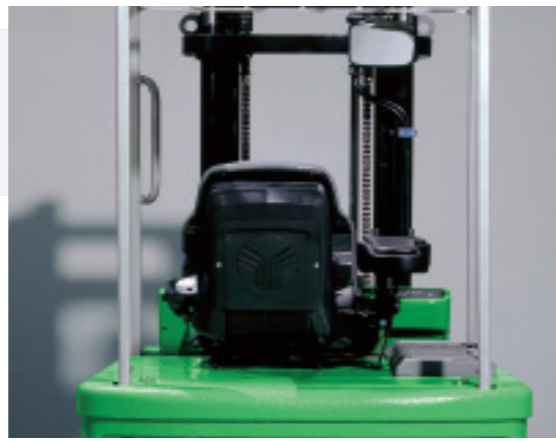

Die ergonomisch gestaltete Fahrerkabine mit gut erreichbaren Bedienelementen bietet dem Fahrer ein Höchstmaß an Komfort und Sicherheit. Die optionale Tipptasten- und Joystickbedienung gestattet es, die Funktionen zur Handhabung der Last zu optimieren.



Die Baureihe cenTAURO ist mit neu konzipierten Zweifach- bzw. Dreifach-Hubgerüsten verfügbar. Das Freisicht-Hubgerüst bietet eine ausgezeichnete Übersicht dank der Positionierung der Hubzylinder in einer Linie mit den Hubgerüstprofilen.

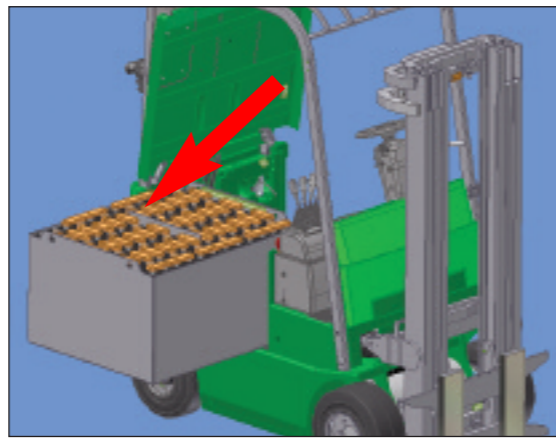

Die als Option vorgesehene Entnahme der Batterie von der Seite ermöglicht den Batteriewechsel in kürzester Zeit und trägt somit zur Optimierung der Produktivität des Staplers bei.

Überreicht durch Ihren Vertragshändler

CESAB S.p.A. behält sich das Recht vor, Produktänderungen und technische Daten ohne vorherige Ankündigung vorzunehmen.

Optionen

- Armlehne mit integrierter elektronischer Tipptasten- und Joystickbedienung.
- Klappbare Armlehnen.
- Mit seitlichem Batterieausschub.
- Kabine.
- Zusatzscheinwerfer.

Cesab GmbH

Im Weidegrund 20-1, 74246 Eberstadt
Tel. 0049 7134 139357 - Fax 0049 7134 139365
e-mail: info@cesab.de

Cesab Carrelli Elevatori Spa

Via Persicetana Vecchia, 10 - 40132 Bologna (Italy)
Tel. +39 051 20.54.11 - Fax +39 051 72.80.07
web site: www.cesab-forklifts.com - e-mail: cesab@cesab.it



Der CESAB Elektro Gabelstapler der Baureihe cenTAURO 80 250 300 AC Technology vereint die typische hervorragende Lenkbarkeit eines Gabelstaplers im Kompaktr Ausführung mit den Vorteilen moderner AC Technik. Diese Gabelstapler eignen sich daher besonders für Arbeiten auf engstem Raum, bei denen die Lasten häufig auf große Höhen angehoben werden müssen. Die Baureihe verfügt über Tragfähigkeiten von 2500 bis 3000 Kg und maximale Hubhöhen bis 6100 mm.

Das Hubsystem reagiert prompt und progressiv auf Befehle, da auch der Hubmotor, in Drehstromausführung, durch moderne AC Technik angesteuert wird.

Die AC Technologie garantiert schnelle Fahrtrichtungswechsel, eine sanfte Beschleunigung und eine beachtliche Effizienz. Der geringe Verbrauch und die Möglichkeit des Einsatzes von Batterien mit hoher Kapazität verleihen der Maschine eine große Autonomie. Der Gabelstapler kann auf der Rampe ohne Betätigung der Bremsen gehalten werden. Der Drehstrommotor ermöglicht eine höhere Leistung bei gleichzeitig niedrigem Energieverbrauch und geringeren Service- und Wartungskosten. Die CAN-BUS Technologie vereinfacht den Aufbau des elektronischen Systems.

Die erhöhte Sitzposition garantiert dem Fahrer eine optimale Sicht auf die Last und den umliegenden Bereich, was natürlich der Arbeitssicherheit zugute kommt.

Die Neigung des Lenkrads kann in einfacher Weise eingestellt werden. Der Hebel der Feststellbremse befindet sich aus Gründen des Komforts oben neben der Lenksäule, damit der Fahrer eine größere Beinfreiheit hat. Der bequeme luftgefederte und regulierbare Fahrersitz ist serienmäßig mit einem Sicherheitsgurt ausgestattet.

Die AC-Technologie des Antriebs wirkt auch beim Bremsen; dies erhöht die Lebensdauer der Komponenten und reduziert spürbar die Kosten für die Wartung der Bremsanlage.

Kompakte Elektro - Gabelstapler mit Vorderrad Antrieb

Einfache Handhabung und besondere Durchsicht

AC Technologie



VDI 2198

		CESAB	CESAB	
		cenTAURO 80 250	cenTAURO 80 300	
Kennzeichen	1.1	Hersteller	CESAB	
	1.2	Typzeichen des Herstellers	cenTAURO 80 250	
	1.3	Antrieb Elektro, Diesel, Benzin, Treibgas	Elektro	
	1.4	Bedienung Hand, Geh, Stand, Sitz	Sitz	
	1.5	Tragfähigkeit/Last	Q (kg)	2500
	1.6	Lastschwerpunktstand	c (mm)	500
Gewichte	2.1	Eigengewicht	kg	4830
	2.2	Achslast mit Last vorn/hinten	kg	6350 / 980
	2.3	Achslast ohne Last vorn/hinten	kg	2175 / 2655
Räder, Fahrwerk	3.1	Bereifung: V=Vollgummi, SE=Superelastik, L= Luft, ZW= Zwilling	V - SE - L - SEZW - LZW	
	3.2	Reifengröße, vorn	559x203 - 23x9-10 - 23x9-10 - 6.50-10 - 6.50-10	
	3.3	Reifengröße, hinten	457x152 - 18x7-8 - 18x7-8 / nein - nein	
	3.5	Räder, Anzahl vorn/hinten (x = angetrieben)	2x4x / 2	
	3.6	Spurweite, vorne	b10 (mm)	929 - 938 - 938 - 1175 - 1175
	3.7	Spurweite, hinten	b11 (mm)	852 - 860 - 860 / nein - nein
	Grundabmessungen	4.1	Neigung Hubgerüst vor/zurück	α / β (Grad)
4.2		Höhe Hubgerüst eingefahren	h1 (mm)	2225
4.3		Freihub	h2 (mm)	-
4.4		Hub	h3 (mm)	3160
4.5		Höhe Hubgerüst ausgefahren	h4 (mm)	3829
4.7		Höhe über Schutzdach (Kabine)	h6 (mm)	2307
4.8		Sitzhöhe	h7 (mm)	1231
4.12		Kupplungshöhe	h10 (mm)	415
4.19		Gesamtlänge	l1 (mm)	3152
4.20		Länge einschl. Gabelrücken	l2 (mm)	2152 (a)
4.21		Gesamtbreite	b1/b2 (mm)	1112 - 1145 - 1145 / 1490 - 1490
4.22		Gabelzinkenmaße	s/e/l (mm)	40 x 120 x 1000
4.23		Gabelträger DIN 15173. Klasse/Form A, B		II A
4.24		Gabelträgerbreite	b3 (mm)	-
4.31		Bodenfreiheit mit Last unter Hubgerüst	m1 (mm)	103
4.32		Bodenfreiheit Mitte Radstand	m2 (mm)	116
4.33	Arbeitsgangbreite bei Palette 1000 x 1200 quer	Ast (mm)	3656 (a)	
4.34	Arbeitsgangbreite bei Palette 800 x 1200 längs	Ast (mm)	3856 (a)	
4.35	Wenderadius	Wa (mm)	2014	
4.36	Kleinster Drehpunktstand	b13 (mm)	-	
Leistungsdaten	5.1	Fahrgeschwindigkeit mit/ohne Last	km/h	16 / 16.5
	5.2	Hubgeschwindigkeit mit/ohne Last	m/s	0.34 / 0.47
	5.3	Senkgeschwindigkeit mit/ohne Last	m/s	< 0.60
	5.5	Zugkraft mit/ohne Last	N	6700 / 7100
	5.6	Max. Zugkraft mit/ohne Last (S2 5min)	N	12200 / 12700
	5.7	Steigfähigkeit mit/ohne Last (S2 30min)	%	7.6 / 10
	5.8	Max. Steigfähigkeit mit/ohne Last (S2 5min)	%	15.2 / 22.8
	5.9	Beschleunigungszeit mit/ohne Last	s	-
	5.10	Betriebsbremse: mechanisch / hydraulisch / elektrisch / pneumatisch		hydraulisch
	E-Motor	6.1	Fahrmotor, Leistung (S2 60min)	kW
6.2		Hubmotor, Leistung bei S3 15%	kW	14
6.3		Batterie nach DIN 43531/35/36 A, B, C, nein		nein
6.4		Batteriespannung / Nennkapazität (k5)	V/Ah	80 / 540 - 630
6.5		Batteriegewicht	kg	1653
6.6		Energieverbrauch nach VDI-Zyklus	kWh/h	-
Sonstiges	8.1	Art der Fahrsteuerung		AC MOSFET
	8.2	Arbeitsdruck für Anbaugeräte	bar	150
	8.3	Ölmenge für Anbaugeräte	l/min	-
	8.4	Schallpegel, Fahrerohr	dB (A)	-
	8.5	Anhängerkupplung, Art/Typ DIN		-

(a) + 34 mm mit integriertem Seitenschieber.

Dieses Typenblatt nach VDI - Richtlinien 2198 nennt nur die technischen Werte des Standard - Gerätes. Abweichende Bereifungen, andere Hubgerüste, Zusatzeinrichtungen usw. können andere Werte ergeben. Leistung und Abmessungen der Geräte sind nominal und können Schwankungen unterliegen.



Hervorragende Zugänglichkeit des Fahrerplatzes dank der breiten und bequemen Stufe mit rutschfestem Trittbrett aus gerändeltem Aluminium.



Die neu gestaltete Hinterachse gestattet einen großen Einschlagwinkel. Sie ist zudem gummigelagert (Silent Blocks) zur Verbesserung der Ergonomie, und um einen geräuscharmen Lauf zu garantieren.



Hervorragender Zugang zur elektronischen Steuerung, die sich in einem geschützten Raum befindet. Alle Funktionen sind programmierbar und die Diagnose kann mühelos und unmittelbar vorgenommen werden.

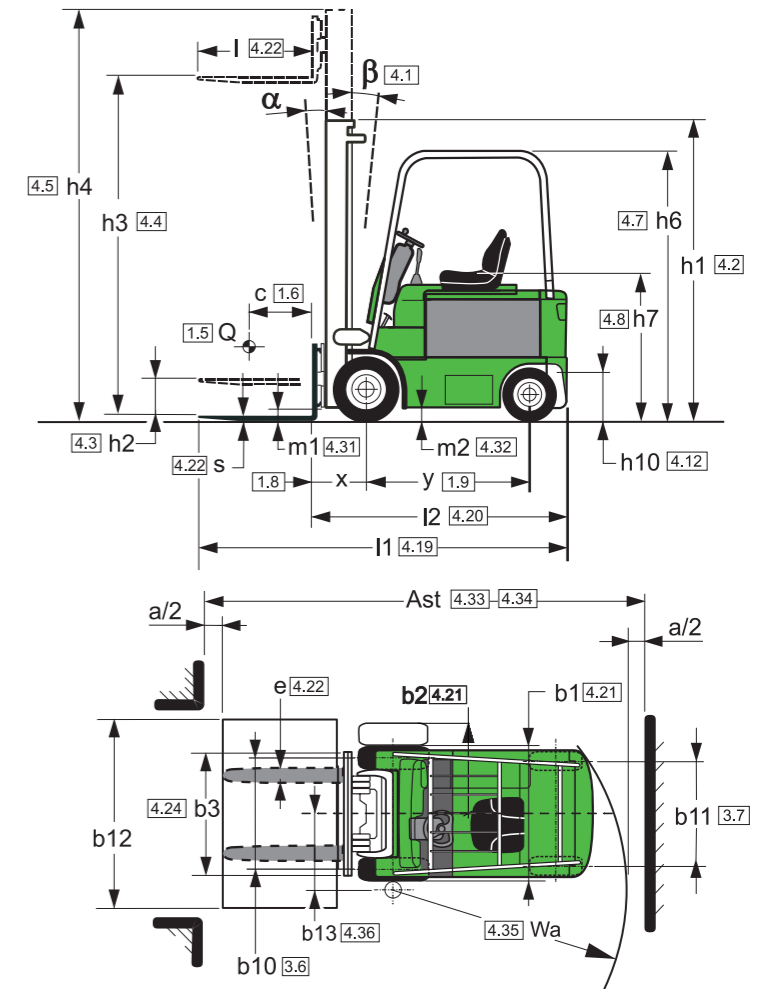

Hubgerüst Spezifikationen (2500 Kg)

mm	Duplex			Duplex VFH			
h3	Hub	3160	3660	4160	3160	3660	
h1	Höhe Hubgerüst eingefahren	2225	2475	2725	2225	2475	
h2	Freihub	0	0	0	1556	1806	
h4	Höhe Hubgerüst ausgefahren	3829	4329	4829	3829	4329	
α / β	Neigung Hubgerüst vor/zurück	2° 30' / 6°			2° 30' / 6°		

Hubgerüst Spezifikationen (2500 Kg)

mm	Triplex			Triplex VFH			
h3	Hub	4965	5565	6060	4960	5560	
h1	Höhe Hubgerüst eingefahren	2325	2525	2725	2325	2525	
h2	Freihub	0	0	0	1656	1856	
h4	Höhe Hubgerüst ausgefahren	5635	6235	6765	5629	6226	
α / β	Neigung Hubgerüst vor/zurück	2° 30' / 6°			2° 30' / 6°		

Hubgerüst Spezifikationen (3000 Kg)

mm	Duplex			Duplex VFH			
h3	Hub	3160	3660	4160	3160	3660	
h1	Höhe Hubgerüst eingefahren	2225	2475	2725	2225	2475	
h2	Freihub	0	0	0	1552	1802	
h4	Höhe Hubgerüst ausgefahren	3833	4333	4833	3833	4333	
α / β	Neigung Hubgerüst vor/zurück	2° 30' / 6°			2° 30' / 6°		

Hubgerüst Spezifikationen (3000 Kg)

mm	Triplex			Triplex VFH			
h3	Hub	4965	5565	6060	4960	5560	
h1	Höhe Hubgerüst eingefahren	2325	2525	2725	2325	2525	
h2	Freihub	0	0	0	1652	1852	
h4	Höhe Hubgerüst ausgefahren	5638	6238	6765	5633	6233	
α / β	Neigung Hubgerüst vor/zurück	2° 30' / 6°			2° 30' / 6°		