

09/05 - 0343066 - ita@cesab.com



Der von beiden Seiten zugängliche Fahrerplatz, ausgestattet mit einem verstellbaren Fahrersitz mit Sicherheitsgurt. Die ergonomisch angebrachten Steuerelemente sorgen für ein ermüdungsfreies Arbeiten.



Dank der als Pendelachse ausgeführten Hinterachse und dem großen Reifensortiment ist der ECO-P sowohl in Innen- und Außenbereichen flexibel einsetzbar.



Wie von CESAB gewohnt vereint das Hubgerüst hohe Festigkeit mit optimaler Sicht. Dies ermöglicht auch den Transport von außerachsigen Lasten und die Montage von Anbaugeräten und Ausrüstungen für spezielle Einsätze.

CESAB S.p.A. behält sich das Recht vor, Produktänderungen und technische Daten ohne vorherige Ankündigung vorzunehmen.

Optionen

- Fussumschaltung.
- Geschlossene Fahrerkabine.
- Integrierter Seitenschieber.
- Zusatzscheinwerfer.

Cesab GmbH
 Im Weidengrund 20/1, 74246 Eberstadt
 Tel. +49 7134 1393 57 - Fax +49 7134 1393 65
 e-mail: info@cesab.de

Cesab Carrelli Elevatori Spa
 Via Persicetana Vecchia, 10 - 40132 Bologna (Italy)
 Tel. +39 051 20.54.11 - Fax +39 051 72.80.07
 web site: www.cesab-forklifts.com - e-mail: cesab@cesab.it

Überreicht durch Ihren Vertragshändler



ECO-P

CESAB ECO-P ist der Stapler für große Hubhöhen mit einer Tragfähigkeit von 6.000, 7.000 und 8.500 kg. Die wichtigsten Merkmale dieses Stapler sind die leistungsstarken Elektromotoren und die elektronische Steuerung, die in Ihren Parametern auf die jeweiligen Einsatzanforderungen einstellbar ist. Die Ausstattung mit Batterien unterschiedlicher Kapazität ermöglicht eine hohe Einsatzdauer. Die bekannte Zuverlässigkeit der von CESAB verwendeten Komponenten gewährleisten auch bei höchster Beanspruchung eine sichere Handtierung.



Elektro - Gabelstapler der Tragklasse 6000 bis 8500 kg



ARC-0092-03/07



ECO-P

VDI 2198

Kennzeichen		CESAB	CESAB	CESAB	
1.1	Hersteller	CESAB	CESAB	CESAB	
1.2	Typzeichen des Herstellers	ECO-P 60	ECO-P 70	ECO-P 85	
1.3	Antrieb Elektro, Diesel, Benzin, Treibgas	Elektro	Elektro	Elektro	
1.4	Bedienung Hand, Geh, Stand, Sitz	Sitz	Sitz	Sitz	
1.5	Tragfähigkeit/Last	Q (kg)	6000	7000	8500
1.6	Lastschwerpunktstand	c (mm)	600	600	600
1.8	Lastabstand	x (mm)	593	622	630
1.9	Radstand	y (mm)	1900	1900	2200
Gewichte					
2.1	Eigengewicht	kg	9600 - 10000 - 10000 - 10000 - 10000 (e)	11000	12370
2.2	Achslast mit Last vorn/hinten	kg	14240 / 1360 14500 / 1500 (f)	16600 / 1400	19495 / 1375
2.3	Achslast ohne Last vorn/hinten	kg	4540 / 5060 4900 / 5100 (f)	5500 / 5450	6250 / 6120
Räder, Fahrwerk					
3.1	Bereifung: V=Vollgummi, SE =Superelastik, L= Luft, ZW = Zwilling		V - SE - L - SE.ZW - L.ZW	V.ZW - SE.ZW - L.ZW	V.ZW
3.2	Reifengröße, vorn		710x300 - 355/65-15 - 355/65-15 - 7.50-15 - 7.50-15	705x180 - 7.50-15 - 7.50-15	710x200
3.3	Reifengröße, hinten		660x203 - 250-15 - 250-15 (d)	660x254 - 250-15 - 250-15 (d)	660x254
3.5	Räder, Anzahl vorn/hinten (x = angetrieben)		2x-4x / 2	4x / 2	4x / 2
3.6	Spurweite, vorne	b10 (mm)	1320 - 1410 - 1410 - 1432 - 1432	1294 - 1432 - 1432	1300
3.7	Spurweite, hinten	b11 (mm)	1180 - 1205 - 1205 - NO - NO	1200 - 1205 - 1205 (d)	1200
Grundabmessungen					
4.1	Neigung Hubgerüst vor/zurück	α / β (gradi)	2°30' / 8° (a)	2°30' / 10° (a)	2°30' / 8° (a)
4.2	Höhe Hubgerüst eingefahren	h1 (mm)	2580 - 2605 - 2605 - 2631 - 2631 (e)	2555 - 2580 - 2580 (c)	2580
4.3	Freihub	h2 (mm)	200	270	-
4.4	Hub	h3 (mm)	3130	3130	3130
4.5	Höhe Hubgerüst ausgefahren	h4 (mm)	4170 - 4196 - 4196 - 4220 - 4220 (e)	4316 - 4341 - 4341 (c)	4375
4.7	Höhe über Schutzdach (Kabine)	h6 (mm)	2521 2546 (f)	2546	2520
4.8	Sitzhöhe	h7 (mm)	1363 1388 (f)	1388	1405
4.12	Kupplungshöhe	h10 (mm)	500	500	500
4.19	Gesamtlänge	l1 (mm)	4343	4372	4680
4.20	Länge einschl. Gabelrücken	l2 (mm)	3143	3172	3480
4.21	Gesamtbreite	b1/b2 (mm)	1620 - 1710 - 1710 / 1914 - 1914 (e)	- / 1654 - 1914 - 1914 (c)	- / 1700
4.22	Gabelzinkenmaße	s/e/l (mm)	60 x 200 x 1200	60 x 200 x 1200	70 x 200 x 1200
4.23	Gabelträger DIN 15173. Klasse/Form A, B		IV B	IV B	-
4.24	Gabelträgerbreite	b3 (mm)	-	-	-
4.31	Bodenfreiheit mit Last unter Hubgerüst	m1 (mm)	175 - 221 - 221 - 200 - 200 (e)	168	168
4.32	Bodenfreiheit Mitte Radstand	m2 (mm)	180 - 206 - 206 - 206 - 206 (e)	210	160
4.33	Arbeitsgangbreite bei Palette 1000 x 1200 quer	Ast (mm)	4743	4802	5330
4.34	Arbeitsgangbreite bei Palette 800 x 1200 längs	Ast (mm)	4943	5002	5530
4.35	Wenderadius	Wa (mm)	2950	2980	3500
4.36	Kleinster Drehpunktstand	b13 (mm)	810	810	850
Leistungsdaten					
5.1	Fahrgeschwindigkeit mit/ohne Last	km/h	11.7 / 12.5 11.5 / 12 (f)	11 / 12	10 / 11
5.2	Hubgeschwindigkeit mit/ohne Last	m/s	0.17 / 0.28	0.16 / 0.26	0.15 / 0.23
5.3	Senkgeschwindigkeit mit/ohne Last	m/s	0.21 / 0.33	0.21 / 0.33	0.21 / 0.33
5.5	Zugkraft mit/ohne Last	N	5200 / 7150	4800 / 7000	5400 / 7800
5.6	Max. Zugkraft mit/ohne Last (S2 5min)	N	22000 / 24000	22000 / 24000	25000 / 27000
5.7	Steigfähigkeit mit/ohne Last (S2 30min)	%	5,5 / 9	5 / 7	6 / 12
5.8	Max. Steigfähigkeit mit/ohne Last (S2 5min)	%	11.8 / 18.5 11.5 / 18 (f)	9 / 16	10 / 19
5.9	Beschleunigungszeit mit/ohne Last	s	-	-	-
5.10	Betriebsbremse: mechanisch / hydraulisch / elektrisch / pneumatisch		hydraulisch	hydraulisch	hydraulisch
EMotor					
6.1	Fahrmotor, Leistung (S2 60min)	kW	20	20	20
6.2	Hubmotor, Leistung bei S3 15%	kW	25	25	25
6.3	Batterie nach DIN 43531/35/36 A, B, C, nein		-	-	-
6.4	Batteriespannung / Nennkapazität (k5)	V/Ah	80 / 640	80 / 720	80 / 1050
6.5	Batteriegewicht	kg	1150 x 2	1150 x 2	1382 x 2
6.6	Energieverbrauch nach VDI-Zyklus	kWh/h	-	-	-
Sonstiges					
8.1	Art der Fahrsteuerung		stufenlos	stufenlos	stufenlos
8.2	Arbeitsdruck für Anbaugeräte	bar	150	150	150
8.3	Ölmenge für Anbaugeräte	l/min	-	-	-
8.4	Schallpegel, Fahrerohr	dB (A)	-	-	-
8.5	Anhängerkupplung, Art/Typ DIN		-	-	-

(a) $\alpha / \beta = 6^\circ > 4^\circ$ (b) +30 mm Triplex (c) V.ZW - SE.ZW - L.ZW (d) V - SE - L (e) V - SE - L - SE.ZW - L.ZW (f) V | SE - L - SE.ZW - L.ZW

Dieses Typenblatt nach VDI - Richtlinien 2198 nennt nur die technischen Werte des Standard - Gerätes. Abweichende Bereifungen, andere Hubgerüste, Zusatzeinrichtungen usw. können andere Werte ergeben. Leistung und Abmessungen der Geräte sind nominal und können Schwankungen unterliegen.

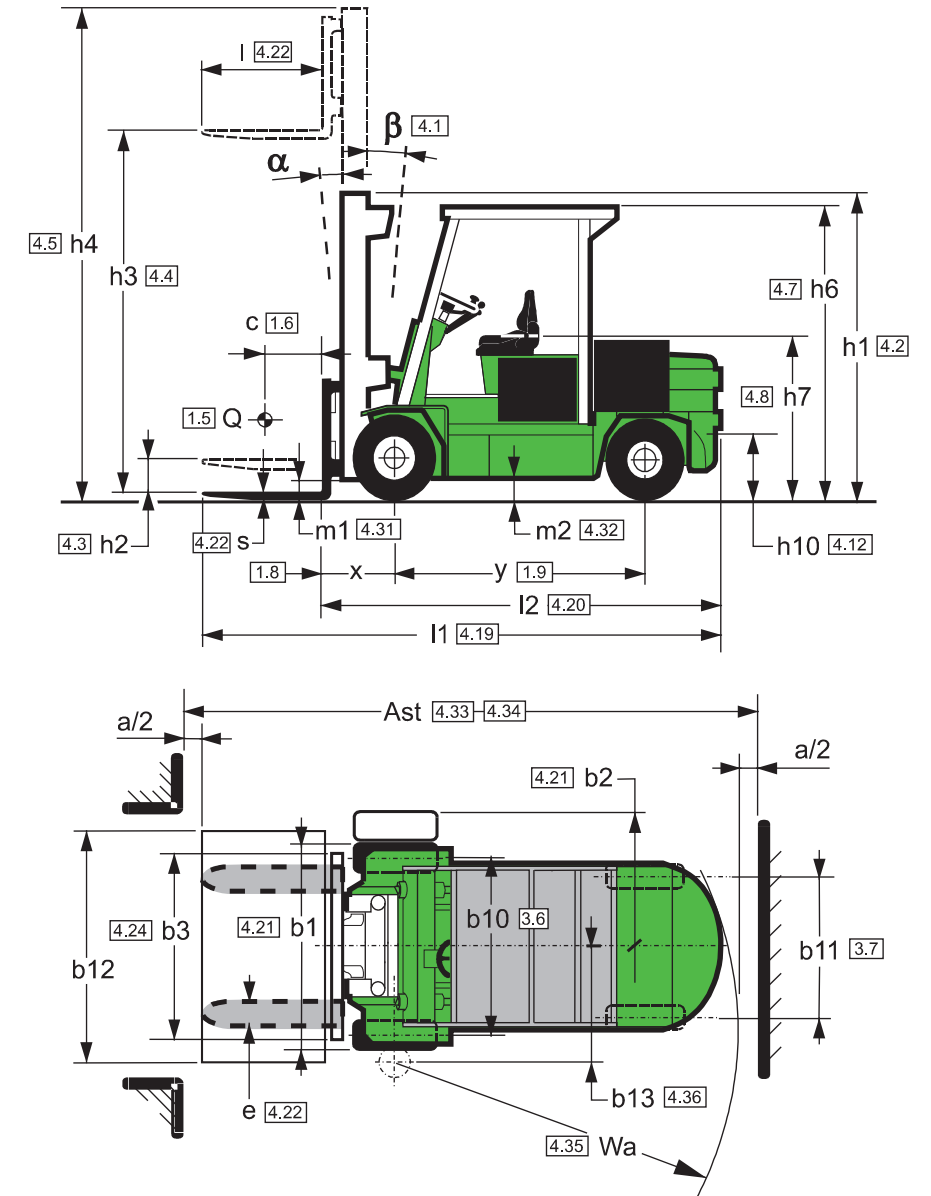

ECO-P 60 (6000 Kg)					
mm	Duplex			Triplex VFH	
h3	Hub	3130	4130	4630	5600
h1	Höhe Hubgerüst eingefahren	2580	3080	3330	2820
h2	Freihub	100	100	100	1790
h4	Höhe Hubgerüst ausgefahren	4180	5180	5730	6580
α / β	Neigung Hubgerüst vor/zurück	5°/8°	4°/6°	4°/6°	5°/8°
ECO-P 70 (7000 Kg)					
mm	Duplex			Triplex VFH	
h3	Hub	3130	4630	-	-
h1	Höhe Hubgerüst eingefahren	2580	3330	-	-
h2	Freihub	0	0	-	-
h4	Höhe Hubgerüst ausgefahren	4180	5730	-	-
α / β	Neigung Hubgerüst vor/zurück	5°/8°	4°/6°	-	-
ECO-P 85 (8500 Kg)					
mm	Duplex			Triplex VFH	
h3	Hub	3120	-	5520	-
h1	Höhe Hubgerüst eingefahren	2580	-	2865	-
h2	Freihub	0	-	1765	-
h4	Höhe Hubgerüst ausgefahren	4250	-	6650	-
α / β	Neigung Hubgerüst vor/zurück	5°/8°	-	5°/8°	-